



7430.0048, 7430.0052



OWNERS MANUAL COLDDISPLAY



GEbruikers HANDLEIDING KOELVITRINE



LE MODE D'EMPLOI VITRINE RÉFRIGÉRATÉE



GEBRAUCHSANWEISUNG KÜHLVITRINE

COMBISTEEL CATERING EQUIPMENT
Laagraven 53
3439 LL Nieuwegein/ The Netherlands
T. +31 (0) 30 285 00 90
F. +31 (0) 30 285 00 95
E. info@combisteel.com
W. www.combisteel.com

CombiSteel

CATERING EQUIPMENT

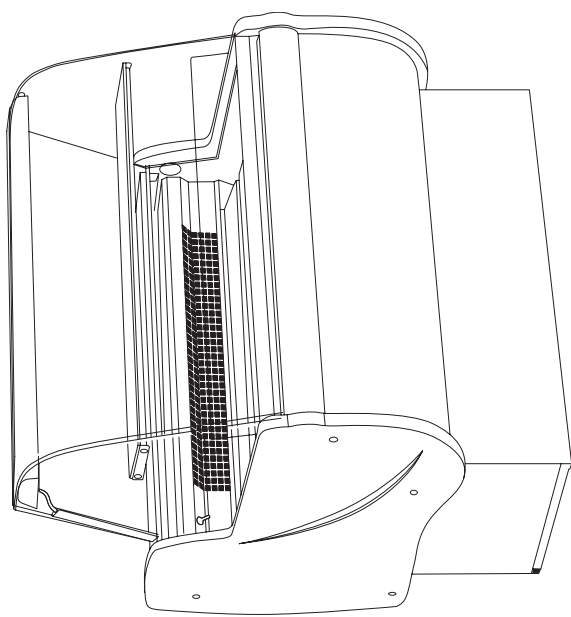

GEBRUIKSAANWIJZING

Evelien

GEBRUIKSAANWIJZING EVELIEN

1. LOSSEN

Het apparaat dient in verticale positie te worden vervoerd, waarbij het goed beveiligd en goed ingepakt is. De producent verzendt het apparaat op een speciaal houten voetstuk dat beveiligd is met kartonnen hoekstukken en folie.

2. KENMERKEN VAN HET PRODUCT

2.1. Toepassing

De vitrines „Monika2” en „Rota” zijn universele koelapparaten die bestemd zijn voor het bewaren en tentoonstellen van een breed assortiment van voedingsartikelen in eenheidsverpakkingen, die voorheen afgekoeld zijn tot bewaartemperaturen. Onze vitrines garanderen een universele en effectieve expositieruimte voor alle soorten handelsketens en gastronomieketens. De gegarandeerde binnentemperatuur van de vitrines is +2°C/+8°C bij een omgevingstemperatuur van +15°C /+25°C en een relatieve vochtigheidsgraad van de lucht tot 60%.

2.2. Beschrijving van het apparaat

De vitrines „Monika 2” en „Rota” beschikken over voor een statische koeling. Alle types zijn uitgerust met automatische ontdooiing, een elektronische thermostaat die samenwerkt met de temperatuurregistrering module die het mogelijk maakt om te hoge en te lage temperatuur in het apparaat te registreren en te signaleren. Als optie kan het apparaat eveneens een automatische condensatieverdamper bezitten. De vitrines bezitten een bewaarkamer. De „IGLOO” apparaten zijn uitgevoerd volgens de modernste technologieën en bezitten alle certifiërende documenten die door de wet vereist zijn.

Inhoudstafel

1. LOSSEN	1
2. KENMERKEN VAN HET PRODUCT	1
2.1. Toepassing	1
2.2. Beschrijving van het apparaat	1
2.3. Technische gegevens	2
3. VOORBEREIDING VAN HET APPARAAT VOOR EXPLOITATIE	3
3.1. Vereisten betreffende de installatieplaats	3
3.2. Aansluiten en opstarten	3
4. EXPLOITATIE	5
4.1. Temperatuursregeling	5
5. ONDERHOUD	6
5.1. Schoonmaken en onderhoud	6
6. TECHNISCHE DIENST	7
6.1. Identificatie en herstelling van defecten	7
6.2. Technische dienst	9
7. BEDIENING VAN DE THERMOSTAAT	9
7.1. Thermostaat „IGLOO”	9
7.2. Thermostaat „CAREL”	10

Lijst van de tekeningen

Tekening 1. Bouw van het apparaat	2
Tekening 2. Verwijderen van het houten voetstuk	3
Tekening 3. Montage van de expositieplaten	4
Tekening 4. Montage van de glaselementen en de aluminiumlamp	4
Tekening 5. Inzetten/uithalen van de nachtgordijntjes	5
Tekening 6. Container voor het condensaat	5
Tekening 7. Bedieningspaneel van het apparaat	5
Tekening 8. Uitnemen van de frontruit	6
Tekening 9. Temperatuursensor aan de binnenkant van het apparaat	6
Tekening 10. Schoonmaken van de condensator	7
Tekening 11. Vervanging van de TL lampen	7
Tekening 12. Constructiebord	9
Tekening 13. Paneel van de thermostaat „Iglloo”	9
Tekening 14. Paneel van de thermostaat „Carel”	10

Lijst van tabellen

Tabel 1. Technische gegevens	2
------------------------------	---



Met dit teken wordt informatie beklemd die van bijzonder belang is voor de veiligheid van de gebruiker en voor de juiste exploitatie van het apparaat

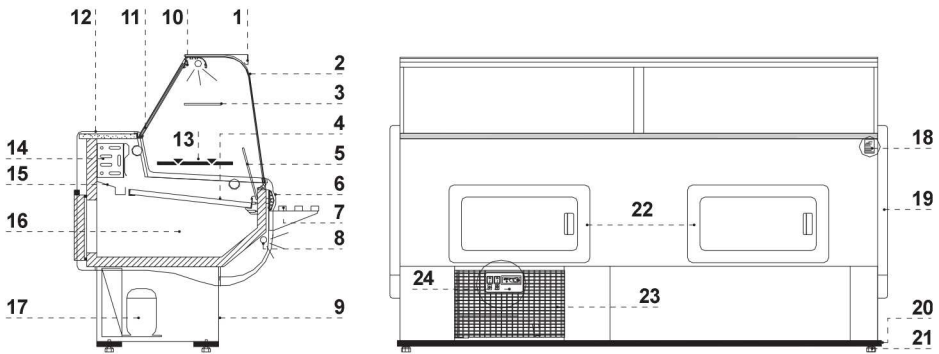

Tekening 1 Bouw van het apparaat

- 1 – Uitgaveplank voor de ruit
- 2 – Gebogen kantelbare frontruit
- 3 – Glazen expositieplank
- 4 – Expositieplanken
- 5 – Frontscherm
- 6 – Beschermbord
- 7 – Frontplank voor de klant
- 8 – Belicht frontpaneel
- 9 – Basis van het apparaat
- 10 – Aluminiumlamp met verlichting
- 11 – Nachtgordijntjes
- 12 – Granieten werkblad (roestvrij staal of meubelplaat in de "Rota")
- 13 – Maximale ladingslijn (sticker op de glazen zijkant!)
- 14 – Verdampfer
- 15 – Gootje (afvoer van het condensaat uit de ontdooiing van de verdampfer)
- 16 – Bewaarkamer
- 17 – Koelaggregaat
- 18 – Constructiebord
- 19 – ABS zijkanten
- 20 – Houten voetstuk dat aangebracht wordt voor het transport van het apparaat
- 21 – Vijzen om het apparaat mee uit te balanceren
- 22 – Deur naar de bewaarkamer
- 23 – Winddrager (na het uittrekken heeft men toegang tot de lamellen van de condensator)
- 24 – Bedieningspaneel (temperatuurregelaar/schakelaars)

2.3. Technische gegevens

Tabel 1 Technische gegevens

Type apparaat	Nominale spanning [V/Hz]	Nominale stroom [A]	Nominaal vermogen van de verlichting [W]	Verbruik van elektrische energie [kWh/24h]	Max belasting van een plaat [kg/mb]	Gewicht [kg]
Evelien 1.0	230/50	1,1	18	3,6	50	110
1.3	230/50	1,2	30	3,8	50	130
1.5	230/50	1,5	36	4,9	50	150
1.7	230/50	2,0	58	6,4	50	170
2.05	230/50	2,0	58	6,4	50	190
2.5	230/50	2,4	60	7,6	50	220



In de apparaten met verlicht frontpaneel is het nominaal vermogen van de verlichting twee keer zo groot als opgegeven is in de tabel!

3. VOORBEREIDING VAN HET APPARAAT VOOR EXPLOITATIE

3.1. Vereisten betreffende de installatieplaats

- Zorg ervoor dat de stroomkabels geschikt zijn voor het stroomverbruik van het geïnstalleerde apparaat.
- Het is verboden het apparaat aan te sluiten door middel van een verlengsnoer of een verdeelstekkerkast.
- Het apparaat dient aan een aparte juist uitgevoerde elektrische leiding Worden aangesloten met een stopcontact dat voorzien is van een aardingspin (volgens de Directieven van de EU)



Het apparaat mag enkel dan worden ingeschakeld nadat bevestigd werd dat aan alle de brandveiligheidsvoorschriften voldaan werd conform de resultaten van de metingen die in overeenstemming met de geldende voorschriften werden gedaan!

3.2. Aansluiten en opstarten

- Apparaat uitpakken en de houten voetstuk aan de basis verwijderen (niet van toepassing voor rijdende apparaten) Tekening 2 (p.3)
- Zet het apparaat op een vlakke en voldoende verharde ondergrond en balanceer het vervolgens uit met behulp van de vijzen,
- Trek de beschermfolie af van de elementen van de vitrine (o.a.: van de binnenkant van het apparaat, de expositieplanken, frontbeschermbord)
- Als het apparaat aan de gebruiker gedeeltelijk gedemonteerd wordt geleverd dient men voor de veiligheid tijdens het transport de volgende handelingen te ondernemen:
 1. Breng de expositieplaten aan Tekening 3/1 (p.4)
 2. Monteer de glazen zijwanden Tekening 4/2;1 (p.4)
 3. Monteer de aluminium lamp (tezamen met de verlichting) aan de glazen zijkanten Tekening 4/3 (p.4)
 4. Breng de bedekking van de lampeiding aan Tekening 4/10 (p.4)
De leidingbedekking dient men naar de achterkant van de glazen wand te schuiven zodat de leiding die uit de lamp komt geheel bedekt is en zich aan de binnenkant van de glazen zijkant bevindt!
 5. Breng het frontscherm aan Tekening 4/8 (p.4)
 6. Monteer de frontrit van de vitrine Tekening 4/5 (p.4)
 7. Monteer de nachtgordijntjes Tekening 5/1;2 (p.5)
 8. Breng de verzamelcontainer voor de druppelaar aan volgens Tekening 6/2 (p.5) (niet van toepassing voor apparaten die uitgerust zijn met een verdampert)
- **Het eerste wassen van het apparaat** dient uitgevoerd te worden nadat het apparaat werd uitgedapt en voor dat het ingeschakeld wordt. Het apparaat dient gewassen te worden met water van een temperatuur van niet hoger dan 40°C en met toevoeging van neutrale schoonmaakmiddelen. **Voor het wassen en schoonmaken van het apparaat is het verboden om schoonmaakmiddelen te gebruiken die chloor bevatten en natrium van verschillende variaties, die de bescherm laag en de onderdelen van het apparaat beschadigen!** Eventuele overblijfsels van lijm of silicone op de metaalelementen van het apparaat kan men uitsluitend met extractiebenezine verwijderen (niet van toepassing voor elementen uit plastic en kunststof!). Het is niet toegestaan om andere organische oplosmiddelen te gebruiken.



Tijdens het wassen van het apparaat is het verboden om stromend water te gebruiken. Het apparaat dient gewassen te worden met behulp van een vochtige doek.



Na het voltooiën van de installatie van het apparaat op de plaats van gebruik dient men het apparaat in rusttoestand te laten, gedurende ten minste 2 uur voordat het ingeschakeld wordt (dit is van toepassing voor apparaten met een intern aggregaat), opdat het olieniveau zich zou instellen wat problemen voorkomt met het bewegen van het koelaggregaat!

WAARSCHUWING: Beschermen tegen beschadiging van de koelleidingen!

- De hoofdkabel van de aansluiting direct aan het stroomnetwerk aan te sluiten (het is verboden om het apparaat via verlengkabels of verdeelkasten aan te sluiten)



Stopcontact (optie) die bedoeld zijn om bijv. een f scale kassa, een weegschaal enz. aan te sluiten hebben een vermogen van niet meer dan 500W!

- De knop van de hoofdschakelaar inschakelen Tekening 7/1 (p.5), wat ervoor zorgt dat de thermostaat zich inschakelt en vervolgens het aggregaat van het apparaat zich inschakelt
- Op het paneel van de thermostaat Tekening 7/3(p.5) de temperatuur instellen (details van de bediening op p.9 of 10)
- De verlichtingsknop aansluiten Tekening 7/2 (p.5)

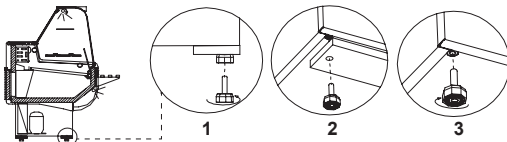

Tekening 2 Verwijderen van het houten voetstuk

- 1 – De vijzen uit het voetstuk schroeven
- 2 – Het houten voetstuk verwijderen
- 3 – De schroeven met moeren die aan het frame van het apparaat zijn gelast inschroeven

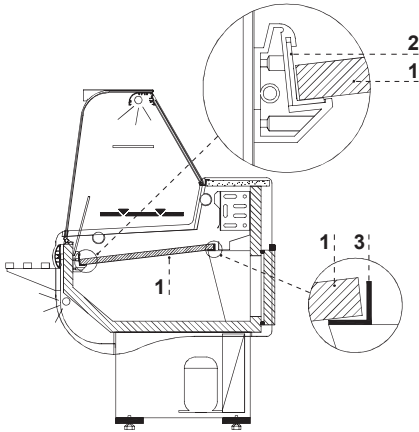

Tekening 3 Montage van de expositieplaten

- 1 – Expositieplanken
- 2 – Voorste aluminiumhoek
- 3 – Achterste aluminiumhoek

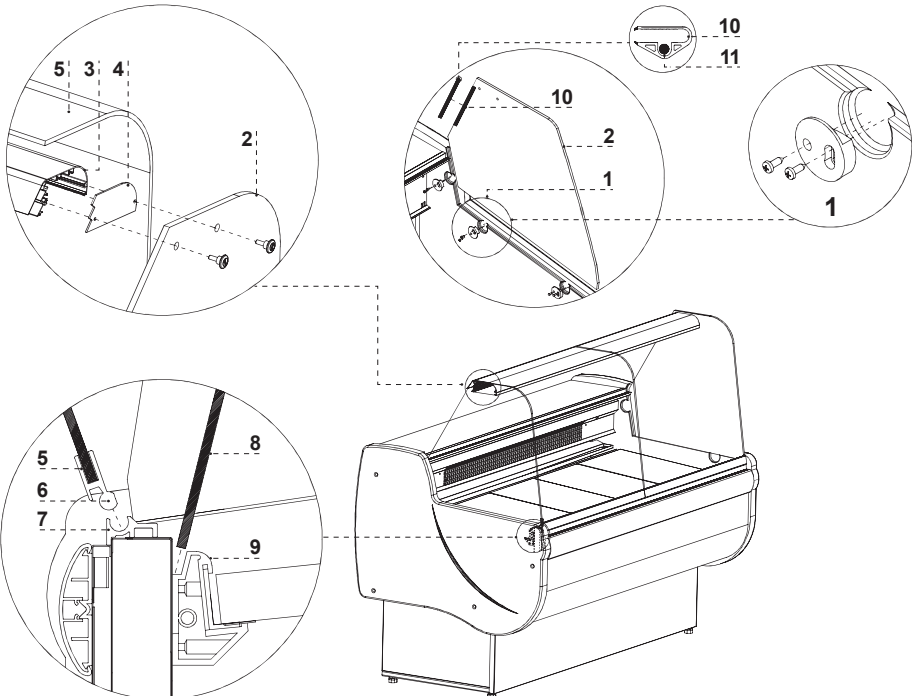

Tekening 4 Montage van de glaselementen en de aluminiumlamp

- 1 – Expositieplaat
- 2 – Voor aluminium binnenhoek
- 3 – Achter aluminiumhoek
- 4 – Bedekking van de aluminiumlamp
- 5 – Gebogen kantelbare frontrit
- 6 – Bovenaluminiumprof el (rijspoor) van de ruit
- 7 – Onderaluminiumprof el (scharnier) van de ruit
- 8 – Frontscherm, van glas
- 9 – Voorste steunconsole
- 10 – Bedekking van de lampenleiding
- 11 – Lampenleiding

Tekening 5 Inzetten/uithalen van de nachtgordijntjes

- 1 – Onderste nachtgordijntje (korter) – gemonteerd in eerste instantie
- 2 – Bovenste nachtgordijntje (langer) – in tweede instantie gemonteerd
- 3 – „Veer” van de aluminiumlamp (bedekt nachtgordijntjes en zorgt ervoor dat ze er niet uitvallen)
- 4 – Glijspoor van de nachtgordijntjes (aluminiumprofiel)

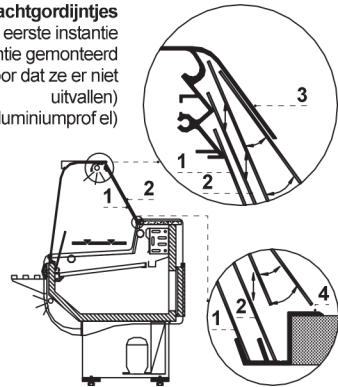
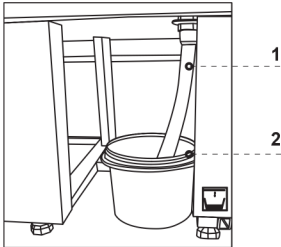

Tekening 6 Container voor het condensaat

- 1 – Afvoerslang van het water uit het gootje (afvoer van het condensaat van de ontdooiing van de verdampert)
- 2 - Verzamelcontainer voor het condensaat (**gelieve het condensaat te legen!!!**)

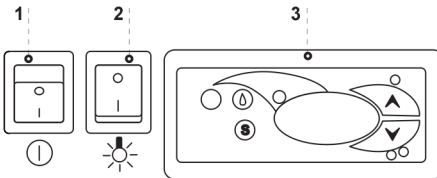

Tekening 7 Bedieningspaneel van het apparaat

- 1 – Hoofdschakelaar (schakelt het aggregaat van het apparaat in of uit)
- 2 – Verlichtingsschakelaar
- 3 – Paneel van de thermostaat (temperatuurregelaar (details van de bediening in Hoofdstuk nr. 7 p.9 of 10))

4. EXPLOITATIE

De koeltemperatuur van de ruimte en de werkingscyclus van het aggregaat kunnen schommelen. Deze zijn afhankelijk van veel factoren zoals o.a. de hoeveelheid en temperatuur van de ingelegde producent en de omgevingstemperatuur.

Het apparaat dient men op een droge plaats te installeren, die niet blootgesteld is aan direct zonlicht, goed geventileerd is en een goed luchtcirculatie verzekert (de afstand tussen de muur en het apparaat dient minimum 10 cm te zijn), en zich ver van warmtebronnen en luchtstroomapparaten te bevinden (plafondventilators en draagbare ventilators, verwarmingstoestellen met blazende lucht) Het apparaat functioneert correct in een omgeving waarin de temperatuur zich in de juiste klimatologische klasse bevindt zoals getoond op de nominale tabel. De werking van het apparaat kan verslechteren als deze voor een langere tijd functioneert in een temperatuur die hoger of lager is in vergelijking met de aangegeven waarden.



Opmerkingen en aanbevelingen

- De vitrine dient correct uitgebalanceerd te worden wat lawaaijerige werking van het apparaat voorkomt en een juiste water(condensaat)afvoer verzekert tijdens het ontdoien.
- Na het transport van het apparaat ongeveer 2 uur wachten voordat men het apparaat inschakelt
- De eerste vulling van de koelruimte mag gedaan worden nadat deze werd afgekoeld tot de werktemperatuur. Dit principe dient ook te worden opgevolgd nadat er een langere pauze in de exploitatie is geweest.
- Geen van de ventilatieopeningen blokkeren wat de circulatie van gekoelde lucht zou kunnen bemoeilijken. Men dient eveneens een juiste luchtcirculatie door het apparaat te verzekeren (in geen enkel geval mag men de ventilatieopeningen van het aggregaat blokkeren)
- Men dient voor een evenredige en gelijke belasting van de planken te zorgen waarbij de maximale belasting en de maximale lading niet wordt overschreden.
- De condensator schoon houden. Vervuilingen kunnen een oververhitting van de compressor veroorzaken als gevolg tot een uitval van het apparaat leiden, wat niet door de garantie gedekt wordt.
- Geen elektrische instrumenten gebruiken in de bewaarkamer voor voedingswaren
- Gelieve deuren van het apparaat nadat deze gesloten zijn niet met geweld proberen te openen. De onderdruk binnen in het apparaat wordt vereffend na ongeveer 1-2 minuten wat toelaat om de deur vrij te kunnen openen
- Vermijden dat de deur onnodig wordt geopend en dat deze voor een langere tijd geopend blijven

4.1. Regeling van de temperatuur



Bediening van de thermostaat (temperatuurregelaar) „Iglou” en „Carel” bevindt zich in afdeling 7 (p. 9 of 10)

De basistaak van de thermostaat is het koelaggregaat zo te sturen om de gewenste temperatuur te in het apparaat te verkrijgen en deze in afgemeten tijdsperiodes constant te houden. Alle instellingen van de temperatuurinstellingen die noodzakelijk zijn om het apparaat normaal te laten functioneren zijn door de producent ingevoerd. De gebruiker dient dit voor het eerste opstarten van het apparaat te controleren en eventueel op het paneel de gewenste temperatuur binnen in het apparaat in te stellen

Digitaal display – toont de actuele temperatuur binnen in het apparaat



Elke vorm van ingerentie in de fabrieksinstellingen van de thermostaat veroorzaakt dat men geen aanspraak meer zal kunnen maken op de garantie!

5. ONDERHOUD

5.1. Schoonmaken en onderhoud



Alle conservatiewerkzaamheden dienen uitgevoerd te worden nadat het apparaat losgekoppeld werd van de spanning!



Beschermen tegen beschadigingen of water dat in de elektrische installaties zou kunnen lopen



Tijdens het wassen van het apparaat is het verboden om stromend water te gebruiken. Het apparaat dient gewassen te worden met behulp van een vochtige doek.



Geen scherpe voorwerpen gebruiken om bevouingen te verwijderen!



Het apparaat dat is uitgerust met rijdwielletjes mag niet worden geëxploiteerd op oneffen oppervlaktes!



Tijdens het wassen van de binnenkant van het apparaat is het niet toegestaan om de frontruit vrij open te laten leunen in het aluminiumprof el. Hierdoor riskeert men een beschadiging van de ruit wat niet door de garantie gedekt wordt. De ruit dient men tijdens het onderhoud tezamen met het prof el uit te halen Tekening 8 (p.6).

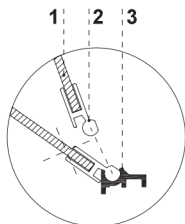

Tekening 8 Uitnemen van de frontruit

- 1- Frontruit
- 2- Bovenste aluminiumprof el (glissaspoor) van de ruit
- 3- Onderste aluminiumprof el (scharnier) van de ruit

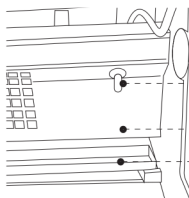

Tekening 9 Temperatuursensor aan de binnenkant van het apparaat

- 1 – Temperatuursensor
- 2 – Bedekking van de verdamper
- 3 – Afvoergootje van de verdamper



Tijdens de exploitatie alsmede tijdens het onderhoud dient men erop te letten dat de temperatuursensor die zich in de bedekking van de verdamper bevindt niet beschadigd wordt.

Het wordt aanbevolen **om een keer per maand** een pauze in te leggen in de exploitatie van het apparaat om de binnenkant schoon te maken, voor een natuurlijke ontdooiing van de verdamper te zorgen, de condensator schoon te maken en de toestand van deurisolatie te controleren.

Als het apparaat niet over een automatische ontdooiing beschikt dient men het condensaat uit de container te verwijderen als dit gevuld is Tekening 7 (p.5). De hoeveelheid (frequentie) van verwijdering van het condensaat hangt af van de exploitatieomstandigheden van het apparaat (o.a. van de vochtigheid van de lucht, de frequentie van het openen van de deuren, en van de hoeveelheid van het aantal producten dat ingelegd wordt alsmede van de temperatuur van deze producten).



Om het ontdooiingsproces te bespoedigen is het niet toegestaan om mechanische middelen te gebruiken!

De condensator van het apparaat dient schoon gehouden te worden. Vervuilingen zorgen voor een verminderde warmte-uitwisseling wat onder andere een verhoging van het gebruik van elektrische energie veroorzaakt en een beschadiging van de compressor van het aggregaat veroorzaakt. Om de condensator schoon te maken dient men de blikken schroeven uit te schroeven die het windblaaselement monteren en het element uithalen. De lamellen van de condensator schoonmaken met een vochtige doek of zachte borstel. Bij sterke bevulling (verstopte lamellen) van de condensator wordt het aanbevolen om een stofzuiger of gecompriëerde stikstof te gebruiken. Om de bevulling weg te zuigen/weg te blazen die zich tussen de lamellen bevindt.

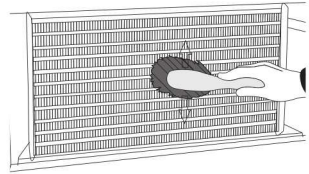

Tekening 10 Schoonmaken van de condensator



Voor beschadiging van condensatieaggregaat als gevolg van het niet nakomen van het schoonhouden van de condensator is de producent niet verantwoordelijk!

Tekening 11 Vervanging van de TL lampen

- 1 – Greep voor de TL lampen
- 2 – TL lamp
- 3 – Lampenkap voor de TL lamp en voor de starter
- 4 – Starter van de TL lamp

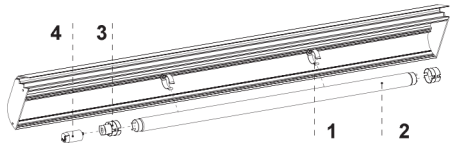

De deurisolatie dient uitsluitend met zuiver water schoongemaakt te worden zonder toevoeging van schoonmaakmiddelen, waarbij men eraan denkt om deze helemaal te laten opdrogen. **De isolatie mag geen contact hebben met vette substanties of met oliën!**

Tijdens de onderhoudswerken dient men te controleren of de deuren correct sluiten.

Proef: een papieren blad leggen tussen de isolatie en de constructie en de deur sluiten., Het papier dient een voelbare weerstand te geven bij de poging om de deur te sluiten.



De onderdelen van het apparaat kunnen beginnen te roesten bij onjuist gebruik en onderhoud. Men dient de volgende principes na te leven:

- **Ervoor zorgen dat de oppervlakte van het apparaat niet in contact komt met middelen die chloor en/of atrium bevatten in verschillende vormen, die de bescherm laag beschadigen (dit is eveneens van toepassing voor de uitvoeringen in roestvrij staal)**



Tijdens de onderhoudswerken dient men erop te letten dat het constructiebord van het apparaat niet beschadigd wordt Tekening 12 (p.9) die essentiële informatie bevat voor de mensen van de technische dienst en voor firma's die zich bezighouden met het verwijderen van afval



In geval de omgevingsvoorwaarden volgens de derde klimatologische klasse worden overschreden (relatieve luchtvochtigheid meer dan 60%) Kan het verschijnsel van overstromen van water uit de automatische verdampingsinstallatie van condensaat (verdamp(er)) optreden. Dit betekent niet dat het apparaat slecht zou werken en er de technische dienst dient niet te worden opgeroepen

6. TECHNISCHE DIENST

6.1. Identificatie en herstelling van defecten

Wanneer er gelijk welke problemen optreden bij het opstarten van het apparaat of tijdens de exploitatie ervan dient men terug te keren naar de hoofdstukken in de gebruiksaanwijzing die de uitgevoerde operatie toelichten. Dit heeft tot doel te verzekeren of het apparaat juist wordt bediend. Als de problemen nog steeds optreden kunnen onderstaande aanwijzingen deze mogelijk verhelpen

Het apparaat werkt niet...- Gelieve zich te verzekeren of:

- Het apparaat aangesloten is aan het stroomnetwerk
- De spanning en de frequentie in het net in overeenstemming zijn met die waarden die door de producent zijn aanbevolen (zie constructiebord)
- De hoofdschakelaar ingeschakeld is
- De Thermostaat ingeschakeld is (betreft de term. Igloo –Als er op de display enkel twee puntjes oplichten dient men de thermostaat in te schakelen)

Het apparaat werkt maar de lampen branden niet...- Gelieve zich te verzekeren of:

- De schakelaar van de verlichting is in de ingeschakelde positie
- De TL lamp of de starter van het apparaat is niet verbrand

Er lekt water vanonder het apparaat of in de binnenkant van de kamer

- Controleer of het apparaat correct uitgebalanceerd is
- Controleer of de afvoerleidingen niet verstopt zijn
- Maak de container of het bordje voor het condensaat leeg
- Controleer of er in het gootje en op de verdamper niet teveel ijs ligt – wanneer nodig dit ontdooien

Het apparaat bereikt niet de juiste temperatuur, de lampen branden....-Gelieve zich te verzekeren of:

- De hoofdschakelaar is in de ingeschakelde positie
- De temperatuur op de thermostaat is juist ingesteld
- Thermostaat werkt juist
- De condensator is niet vervuild, indien nodig schoonmaken
- De omgevingstemperatuur is hoger dan 25°C
- Er is voldoende tijd verlopen voor het afkoelen van de waren
- De ventilatieopeningen van het apparaat zijn geblokkeerd

Thermostaat licht C0 of C1 of C2 in plaats van de temperatuur:

Deze situatie vindt plaats als een van de sensoren van de temperatuurregeling beschadigd is./ In dat geval kunnen de volgende meldingen verschijnen:

- C0 –beschadiging van de temperatuursensor binnen in de kamer - de geautoriseerde technische dienst erbij roepen
- C1 –beschadiging van de verdampingssensor - de geautoriseerde technische dienst erbij roepen
- C2 –beschadiging van de alarm sensor van de condensator (of beschadiging van de tweede verdampingssensor) – de geautoriseerde technische dienst erbij roepen

Thermostaat laat E0 of E1 of L0 of Hl of EE of Ed of DF in plaats van de temperatuur:

- E0 –beschadiging van de temperatuursensor binnen in de kamer-de geautoriseerde technische dienst erbij roepen
- E1 –beschadiging van de verdampingssensor - de geautoriseerde technische dienst erbij roepen
- L0 –alarm van te lage temperatuur (lager dan het gewenste bereik binnen in het apparaat) - de geautoriseerde technische dienst erbij roepen
- Hl - alarm van te hoge temperatuur - de geautoriseerde technische dienst erbij roepen
- EE –fout van de interne regelaar - de geautoriseerde technische dienst erbij roepen
- Ed – overschrijding van de maximale ontdooiingtijd
- DF – ontdooiing aan de gang (dit is niet het alarmsignaal)

Het apparaat werkt, de signalisatie is ingeschakeld ...

- Gelieve te verifiëren of

- De condensator is niet vervuild is en als nodig deze schoonmaken -
- De ventilator van de condensator werkt
- De omgevingstemperatuur niet meer dan 25°C is

Het apparaat maakt teveel lawaai...- Gelieve te verifiëren of

- Het apparaat stabiel staat
- De aansluitende meubels aan het apparaat niet meertillen tijdens de werking van compressor van het koelapparaat



De geluiden die het apparaat maakt tijdens het functioneren ervan zijn een normaal fenomeen, IN de apparaten bevinden zich ventilators, motoren en compressor, die zich automatisch inschakelen en uitschakelen. **Elke compressor produceert een zeker lawaai tijdens de werking. Deze geluiden worden geproduceerd door de motor van het aggregaat en door de koelingfactor die in de omtrek loopt. Dit verschijnsel is een technische eigenschap van koelapparaten en betekent niet dat het slecht zou werken.**



Het afzetten van waterdamp op de ruiten van het apparaat bij hoge relatieve vochtigheid van de lucht van meer dan 60% is een natuurlijk verschijnsel en hiervoor is het niet nodig dat de technische dienst wordt gecontacteerd!



In geval de omgevingsomstandigheden volgens de derde klimatologische klasse worden overschreden (relatieve luchtvochtigheid van meer dan 60%) Kan het verschijnsel van het overlopen van water uit het systeem van automatische verdamping van het condensaat (verdamp(er)) optreden. **Dit geval betekent niet dat het apparaat slecht zou werken en vereist niet dat de technische dienst erbij wordt geroepen.**

7. BEDIENING VAN DE THERMOSTAAT

Thermostaat

- 1 – Knop koeling inschakelen/uitschakelen
- 2 – Knop voor het manueel ontdooien
- 3 – Controle van de werking van het aggregaat en van de ontdooiing
- 4 – Knop voor het overzicht van de temperatuur op de ontdooiingsensor
- 5 – Knop om de temperatuur naar boven bij te stellen
- 6 – Knop om de temperatuur naar beneden bij te stellen

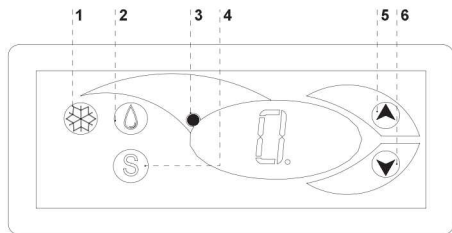

Controleren van de ingestelde temperatuur (binnen in het apparaat) – Door de knop „▲” of „▼” een keer in te drukken kunnen we de ingestelde temperatuur controleren. Op het display verschijnt de ingestelde temperatuur waarbij er een rood knipperend puntje (diode) brandt. Na ongeveer 3 seconden gaat verdwijnt deze display opnieuw.

Verlagen (of verhogen) van de temperatuur – we drukken de knop „▼” (of „▲”) in en op het paneel verschijnt de ingestelde temperatuur. Door de knop „▼” in te drukken verlagen we de temperatuur tot de bedoelde waarde. Na ongeveer 3 seconden gaat het systeem automatisch uit deze functie.

Manueel ontdooien – knop nr2 laat toe om de ontdooicyclus in te schakelen op gelijk welk moment van de werking van het apparaat (onafhankelijk van de automatische ontdooifunctie); de Imop werkt niet als de temperatuur hoger is dan de temperatuur aan het einde van de ontdooiing



Het wordt aanbevolen dat de gebruiker het aggregaat zou inschakelen/uitschakelen waarbij enkel de hoofdschakelaar wordt gebruikt en niet door de Knop direct op het paneel van de thermostaat te gebruiken. Het inschakelen van de hoofdschakelaar schakelt automatisch de thermostaat in!

7.2. Thermostaat „CAREL”

Tekening 14 Paneel van de thermostaat „Carel”

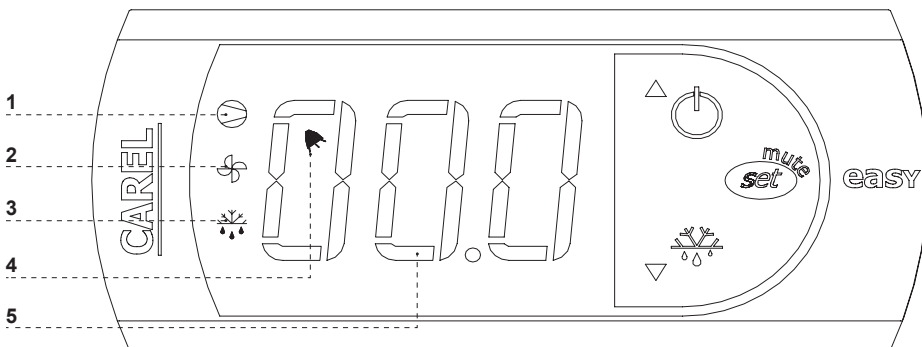

WAT BETEKENEN DE DIODES OP HET DISPLAY?

Diode 1 brandt – compressor: het symbool is zichtbaar als de compressor werkt. Het knippert als de start van de compressor vertraagd is door de beschermingsprocedure. Ze knippert in de cyclus: twee knipperingen – pauze, als de continue werking is ingeschakeld

Diode 2 brandt – de ventilator: dit symbool is zichtbaar als de ventilatoren van de verdamper ingeschakeld zijn. Het knippert als de start van de ventilator vertraagd is door een interne uitschakeling of terwijl er een andere procedure aan de gang is.

Diode 3 brandt – ontdooien: dit symbool is zichtbaar als de functie van ontdooiing is ingeschakeld. Het knippert als de ontdooiing vertraagd is door extern uitschakelen of terwijl er een andere procedure in werking is.

Diode 4 brandt – Alarm: dit symbool is zichtbaar als het alarm actief is

5 – de vertoonde actuele temperatuur binnen in het apparaat (na de komma worden de tientallen getoond)

INSTELLEN VAN DE GEWENSTE TEMPERATUUR

- druk gedurende 1 seconde  : de leidende waarde verschijnt op het scherm;

- vermeerder of verminder de leidende waarde door de toetsen  en  , te gebruiken, totdat de gewenste waarde wordt bereikt;

- druk opnieuw  om de nieuwe waarde van het instellingpunt te bevestigen;

MANUEEL INSCHAKELLEN VAN DE ONTDOOIINGSCYCLUS

Het ontdooien gebeurt automatisch. Men kan echter op gelijk welk moment deze ontdooiingscyclus afdwingen door de

knop  gedurende minimum 5 seconden in te drukken en in te houden. Tijdens de manuele ontdooiing knippert de diode 1.

OPGELET: IN GEVAL MEN ZICH NIET AAN DE PRINCIPES IN DEZE INSTRUCTIE HOUDT MET BETREKKING TOT HET AANSLUITEN EN EXPLOITEREN VAN HET APPARAAT HEEFT DE PRODUCENT HET RECHT DE GARANTIEVERPLICHTINGEN NIET NA TE KOMEN!!!

Het kopiëren van deze gebruiksaanwijzing zonder de goedkeuring van de producent is verboden.
De tekeningen en foto's zijn ter illustratie en kunnen afwijken van het aangekochte apparaat